



T.C.
MİLLÎ EĞİTİM BAKANLIĞI

A
KİTAPÇIK TÜRÜ

8. SINIF I. DÖNEM
TÜRKÇE DERSİ
ORTAK SINAVI

28 KASIM 2013 Saat: 09.00

Adı ve Soyadı :

Sınıfı :

Öğrenci Numarası :

ÖĞRENCİLERİN DİKKATİNE!

1. Sınıf öğrenci yoklama listesinde belirtilen sınıfta ve sıra numarasında oturmanız gerektiğinden durumunuzu kontrol ediniz.
2. Bu sınavda cevaplayacağınız soru sayısı 20, sınav süreniz 40 dakikadır.
3. Sınav süresince dışarı çıkılmayacaktır.
4. Sınav sırasında sözlük, hesap makinesi, saat fonksiyonu dışında özellikleri bulunan saat veya çağrı cihazı, cep telefonu, telsiz, radyo ve bilgisayar özelliği bulunan elektronik cihazları yanınızda bulundurmanız hâlinde sınavınız geçersiz sayılacaktır.
5. Soruları ve sorulara verdiğiniz cevapları, yanınızda götürmek amacıyla kaydetmeyiniz; hiçbir şekilde dışarı çıkarmayınız.
6. Cevap kâğıdınızı sınav süresince hiçbir öğrencinin göremeyeceği şekilde önünüzde bulundurunuz.
7. Sınavın değerlendirilmesi aşamasında, bilgisayar ortamında yapılan kopya analizinde, ikili veya toplu kopya tespiti ve başka adayın sınav evrakını kullanmanız durumunda sınavınız geçersiz sayılacaktır.

CEVAP KÂĞIDI VE SORU KİTAPÇIĞI İLE İLGİLİ AÇIKLAMALAR

1. Cevap kâğıdınızdaki bilgilerin doğruluğunu kontrol ediniz ve cevap kâğıdınızı silinmeyen bir kalemle imzalayınız.
2. Cevap kâğıdındaki bilgiler size ait değilse veya cevap kâğıdı kullanılmayacak durumdaysa sınav görevlilerinin temin edeceği yedek cevap kâğıdına kimliğinizle ilgili bilgileri açıklamalar doğrultusunda yazınız ve kodlayınız.
3. Cevap kâğıdı üzerindeki kodlamaları kurşun kalemle yapınız.
4. Değiştirmek istediğiniz bir cevabı, yumuşak silgiyle cevap kâğıdını örselemeden temizce siliniz ve yeni cevabınızı kodlayınız.
5. Kitapçık türünü cevap kâğıdınızdaki ilgili alana kodlayınız. Bu kodlamayı yapmadığınız veya yanlış yaptığınız takdirde sınavınızın değerlendirilmesi doğru yapılamayacaktır.
6. Cevaplarınızı, cevap kâğıdındaki ilgili soru numarasını dikkate alarak yuvarlağın dışına taşırmadan kodlayınız.
7. Soru kitapçığının sayfalarını kontrol ediniz, baskı hatası var ise değiştirilmesini sağlayınız.
8. Soruların çözümü için size ayrıca boş kâğıt verilmeyecektir. Soru kitapçığının içindeki boş alanları çözümlerinizi için kullanabilirsiniz.
9. Cevaplamaya istediğiniz sorudan başlayabilirsiniz. Cevabını bilmediğiniz sorular üzerinde fazla zaman kaybetmeden diğer sorulara geçiniz. Zamanınız kalırsa bu sorulara daha sonra dönebilirsiniz.
- 10 Soru kitapçığı üzerinde yapıлып cevap kâğıdına işaretlenmeyen cevaplar değerlendirme işlemine alınmayacaktır.
11. Sınav puanınızın hesaplanmasında sadece doğru cevaplarınız dikkate alınacaktır.
12. Sınav bitiminde, soru kitapçığı ve cevap kâğıdını salon görevlilerine teslim ediniz.

BAŞLAYINIZ DENİLMEYEN SORU KİTAPÇIĞINIZI AÇMAYINIZ.

8. SINIF TÜRKÇE TESTİ 2013

1. “Sivrilmek” sözcüğü aşağıdaki cümlelerin hangisinde “başkalarını geride bırakıp yükselmek veya ün kazanmak” anlamında kullanılmıştır?

- A) Çenesine doğru sivrilen ince bir yüzü vardı.
- B) Köpeğimin sivrilen dişleri çok keskin görünüyordu.
- C) Dönemin yazarları arasından bir tek o sivrilmişti.
- D) Uzun bir uğraştan sonra kalemimin ucu iyice sivrilmişti.

2. Köşe yazarı, suya sabuna dokunmayan bir yazı kaleme aldı.

Altı çizili deyimın cümleye kattığı anlam aşağıdaki cümlelerin hangisinde vardır?

- A) Sorularına inandırıcı olmayan cevaplar verdi.
- B) Konuşmasında kimseyi eleştirmemiş, ortaya konuşmuştu.
- C) Arkadaşları tarafından çok sevilen, sözü dinlenen biriydi.
- D) Derenin kenarında oturup elini, yüzünü yıkadı.

3. 1. Yahya Kemal’in bazı şiirleri “Kendi Gök Kubbemiz” adı altında yayımlandı.
2. Ruşen Eşref Ünaydın’ın “Diyorlar ki” adlı eserini çok başarılı buldum.
3. Ömer Seyfettin, 13 Mart 1884’te Gönen’de doğdu.
4. Halikarnas Balıkcısı en etkileyici eserlerini Bodrum’da yazmıştır.

Numaralandırılmış cümlelerden hangileri öznel yargı içermektedir?

- A) 1 - 2
- B) 1 - 3
- C) 2 - 4
- D) 3 - 4

4. 1. Bahçedeki ham elmaları koparmamalısın.
2. Rafineride ham petrol işleniyor.
3. Ham vücutla ancak bu kadar koşabilirim.
4. Ham adamlarla bu konuyu tartışmam.

Numaralandırılmış cümlelerin hangisinde altı çizili sözcük, mecaz anlamıyla kullanılmıştır?

- A) 1
- B) 2
- C) 3
- D) 4

5. “Bir şehirde bütün ömrünü geçirenler, yaşadıkları o şehri ne kadar bilirler? Başka ülkelerden, başka şehirlerden gelip geçenler kadar doğru bakabilirler mi buldukları şehre?”

Bu parçada asıl anlatılmak istenen aşağıdakilerden hangisidir?

- A) İnsanlar yaşadıkları şehri yeterince tanımayabilirler.
- B) Yaşadıkları şehir insanlara her zaman değer katmayabilir.
- C) Sevmediğimiz bir şehirde yaşamak istemeyebiliriz.
- D) Yaşadığımız şehir bize aitlik duygusu veremeyebilir.

6. Bin atlı akınlarda çocuklar gibi şendik,
Bin atlı, o gün dev gibi bir orduyu yendik.

Bu dizelerdeki söz sanatları, aşağıdakilerin hangisinde birlikte verilmiştir?

- A) Benzetme - Kişileştirme
- B) Konuşturma - Abartma
- C) Konuşturma - Kişileştirme
- D) Benzetme - Abartma

7. Çok güzel, çok başarılı hatta olağanüstü şiirler yazan şairler vardır. Ama bunlar, her zaman kendilerine has bir dünya yaratmayı başaramamış olabilirler.

Bu parçadaki altı çizili ifadeyle şairlerin hangi özelliği yakalayamadıkları vurgulanmıştır?

- A) Özgünlüğü
- B) Sadeliği
- C) Akıcılığı
- D) Tutarlılığı

8. Aşağıdaki cümlelerin hangisinde amaç-so nuç ilişkisi vardır?

- A) Sizinle tanıştığıma memnun oldum.
- B) Araştırma yapmak için kütüphaneye gitti.
- C) Yolda giderken arkadaşşıma rastladım.
- D) Eve gelir gelmez yatıp uyudu.

9. Günümüzde insanlara pek çok şekilde çeşitli bilgiler sunulmaktadır. Bu bilgilerin niçin sunulduğu konusunda bazı hususların tüketicilerle paylaşılması gerekir. Örneğin reklamlarda ürünlerin hep olumlu, göz alıcı taraflarının öne çıkarıldığı, diğer hususlar üzerinde çok fazla durulmadığı görülmektedir. Bu durum bilinçli bir tüketici olmayı maalesef engellemektedir.

Bu metne göre, aşağıdakilerden hangisinin yapılması bilinçli bir tüketici olmayı sağlar?

- A) Reklamlarda ürünlerin nasıl kullanılması gerektiğine dikkat çekilmelidir.
- B) Reklamlarda sağlığa faydalı ürünler tanıtılmalıdır.
- C) Reklamlar, toplumun bütün kesimlerine hitap edecek şekilde düzenlenmelidir.
- D) Reklam ürünlerinin hem artıları hem eksileri gösterilmelidir.

10. Başlık, gazete okurları üzerinde canlı ve uyarıcı bir etki bırakır. Kısa haberler sunar ve okumaya isteklendirir. Bir gazetenin sayfalarını hızla çeviren kişi, ilginç başlıklar ve fotoğraflar görünce bir an durur. Bu yüzden başlıklar, gazeteye şöyle bir göz gezdirenleri bile okumaya sevk etmelidir. Başlıkların bu etkiyi yaratabilmeleri için hem açık bir ifade biçimine hem de biraz hayal gücüne sahip olmaları beklenir. Haberlerin canlı başlıklarla, okumaya isteklendirici biçimde sunulması gazetecilerin elindedir.

Bu metinde, gazete başlıklarıyla ilgili olarak aşağıda verilen özelliklerin hangisine değilmiştir?

- A) İlgi çekici olmalı
- B) Konuya uygun olmalı
- C) Okumaya yönlendirmeli
- D) Okuyucusunu etkilemeli

11. Yaz güneşinin altında, derileri pırıl pırıl yanan kahverengi atların çektiği renk renk yarış arabalarının hızla meydanı döndükleri canlandı gözlerimin önünde. Arabaları çeken atlar kadar gergin, ter içinde kalmış sürücülerin haykırışları yankılandı kulaklarımda.

Bu metnin dil ve anlatımıyla ilgili olarak aşağıdakilerden hangisi söylenemez?

- A) Örneklemelemlerden yararlanılmıştır.
- B) Devrik cümlelere yer verilmiştir.
- C) İkilemelere başvurulmuştur.
- D) Olay, birinci kişi ağızından anlatılmıştır.

12. Bilim adamları, henüz yaratıcılıkla ilgili gençler konusunda konuşmuyor. Bir yaratıcılık geni var mı? Bilmiyoruz. Ama sanatçı aileleri biliyoruz. Onlara bakacak olursak böylesi bir genin varlığına inanmamız gerekiyor.

Yazar, bu metinle aşağıdaki soruların hangisine cevap vermiştir?

- A) Yaratıcılıkla bilimin ne gibi bir ilişkisi vardır?
- B) Yaratıcılık doğuştan gelen bir özellik midir?
- C) Yaratıcılık hakkında sanatçılar ne diyor?
- D) Yaratıcılık herkeste bulunur mu?

13. Gecenin geç saatlerinde, her şeyin sustuğu, havanın durulduğu anlarda, bir köşeye çekilip şiir okurum. İçime dolan mısralarda onların kalbini duyarım. Bu duyuş, beni benden alır götürür. Kapalı pencereler ansızın açılır, uyuklayan perdeler uçuşmaya başlar. Odaya ilkbahar meltemiyle birlikte taze bir ışık dolar.

Yazar, bu parçadaki altı çizili sözle aşağıdakilerden hangisini vurgulamıştır?

- A) Şiiri sadece gece saatlerinde okuduğunu
- B) Şiir okurken başka şeyler düşündüğünü
- C) Şiiri anlamak için tekrar okuduğunu
- D) Şiirin ilettiği duyguları hissettiğini

14. Aşağıdaki cümlelerden hangisi yalnızca özne ve yüklemden oluşmaktadır?

- A) Beyefendi içini çekerek bir sıraya oturdu.
- B) Tombul, mavimtırak bir güvercin hızla yola indi.
- C) Altmış yaşlarındaki zayıf ve esmer adam geldi.
- D) Akşam yemeğinden hemen sonra herkes dağıldı.

15. Bereketli sofralar sunardı bize yıldızı bol gökler.

Bu dizede aşağıdaki öğelerden hangisi yoktur?

- A) Zarf tamlayıcısı
- B) Belirtisiz nesne
- C) Özne
- D) Yer tamlayıcısı

16. Zarf-fiil görevinde kullanılan bir sözcük cümleye zaman anlamı da kazandırabilir.

Bu kurala uygun bir kullanım aşağıdaki cümlelerin hangisinde vardır?

- A) Koşa koşa evin yolunu tuttu.
- B) Ağaçların arasından geçip gitti.
- C) Arkadaşını görünce hızla yanına koştu.
- D) Usulca eğilerek karıncayı sudan çıkardı.

17. 1. İleri görüşlü olmak önemli bir farktır.
2. Yaşlandıkça huyu değişti.
3. O, kendine yakışan kıyafeti bilir.
4. Topu tutup yukarı fırlattı.

Numaralandırılmış cümlelerin hangisinde sıfat-fiil vardır?

- A) 1 B) 2 C) 3 D) 4

18. Evreni gösterecek tek pencere kitaptır.

Bu cümlede sıfat-fiil, bir sıfat tamlaması oluşturmuştur. Aynı kullanım aşağıdakilerin hangisinde vardır?

- A) Yağmurun gelişi bulutlardan belli olur.
B) Kitaplar yaşadıkça geçmiş unutulmayacaktır.
C) Konuşmasını öğreninceye kadar susmak güç değildir.
D) Hiç umulmadık iyilikler vardır, yıldırım gibi düşer ve yakalarlar.

19. Aşağıdaki cümlelerde altı çizili sözcüklerin hangisinde büyük harflerin yazımıyla ilgili bir yanlışlık yapılmıştır?

- A) Anadolu'nun Doğusuna yılın ilk karı düştü.
B) Lale Festivali 25 Haziran'da başlayacak.
C) Dün ilk defa Van kedisi gördüm.
D) Semih amca yarın sabah İzmir'e gidecek.

20. Sessiz dereler, solgun ağaçlar, sarı güller
Dillenmiş ağızlarda tutuk dilli gönüller

Aşağıdaki cümlelerin hangisinde virgül, bu dizelerdeki işlevine uygun kullanılmıştır?

- A) Bugünlerde başımı kaşıyacak vakit bulamıyorum, dedi.
B) Fırtınadan, soğuktan, karanlıktan ve biraz da korkudan titriyordu.
C) Efendiler, müsaade buyurursanız, size bir sorayım.
D) Evet, kırk seneden beri Türkçe aşama aşama sadeleşiyor.

TEST BİTTİ.
CEVAPLARINIZI KONTROL EDİNİZ.

**28 KASIM 2013 TARİHİNDE YAPILAN 8. SINIF I. DÖNEM
TÜRKÇE DERSİ ORTAK SINAVI
“A” KİTAPÇIĞI CEVAP ANAHTARI**

TÜRKÇE

1. C
2. B
3. C
4. D
5. A
6. D
7. A
8. B
9. D
10. B
11. A
12. B
13. D
14. C
15. A
16. C
17. C
18. D
19. A
20. B



T.C.
MİLLÎ EĞİTİM BAKANLIĞI

A
KİTAPÇIK TÜRÜ

8. SINIF I. DÖNEM
MATEMATİK DERSİ
ORTAK SINAVI

28 KASIM 2013 Saat: 10.30

Adı ve Soyadı :

Sınıfı :

Öğrenci Numarası :

ÖĞRENCİLERİN DİKKATİNE!

1. Sınıf öğrenci yoklama listesinde belirtilen sınıfta ve sıra numarasında oturmanız gerektiğinden durumunuzu kontrol ediniz.
2. Bu sınavda cevaplayacağınız soru sayısı 20, sınav süreniz 40 dakikadır.
3. Sınav süresince dışarı çıkılmayacaktır.
4. Sınav sırasında sözlük, hesap makinesi, saat fonksiyonu dışında özellikleri bulunan saat veya çağrı cihazı, cep telefonu, telsiz, radyo ve bilgisayar özelliği bulunan elektronik cihazları yanınızda bulundurmanız hâlinde sınavınız geçersiz sayılacaktır.
5. Soruları ve sorulara verdiğiniz cevapları, yanınızda götürmek amacıyla kaydetmeyiniz; hiçbir şekilde dışarı çıkarmayınız.
6. Cevap kâğıdınızı sınav süresince hiçbir öğrencinin göremeyeceği şekilde önünüzde bulundurunuz.
7. Sınavın değerlendirilmesi aşamasında, bilgisayar ortamında yapılan kopya analizinde, ikili veya toplu kopya tespiti ve başka adayın sınav evrakını kullanmanız durumunda sınavınız geçersiz sayılacaktır.

CEVAP KÂĞIDI VE SORU KİTAPÇIĞI İLE İLGİLİ AÇIKLAMALAR

1. Cevap kâğıdınızdaki bilgilerin doğruluğunu kontrol ediniz ve cevap kâğıdınızı silinmeyen bir kalemle imzalayınız.
2. Cevap kâğıdındaki bilgiler size ait değilse veya cevap kâğıdı kullanılmayacak durumdaysa sınav görevlilerinin temin edeceği yedek cevap kâğıdına kimliğinizle ilgili bilgileri açıklamalar doğrultusunda yazınız ve kodlayınız.
3. Cevap kâğıdı üzerindeki kodlamaları kurşun kalemle yapınız.
4. Değiştirmek istediğiniz bir cevabı, yumuşak silgiyle cevap kâğıdını örselemeden temizce siliniz ve yeni cevabınızı kodlayınız.
5. Kitapçık türünü cevap kâğıdınızdaki ilgili alana kodlayınız. Bu kodlamayı yapmadığınız veya yanlış yaptığınız takdirde sınavınızın değerlendirilmesi doğru yapılamayacaktır.
6. Cevaplarınızı, cevap kâğıdındaki ilgili soru numarasını dikkate alarak yuvarlağın dışına taşırmadan kodlayınız.
7. Soru kitapçığının sayfalarını kontrol ediniz, baskı hatası var ise değiştirilmesini sağlayınız.
8. Soruların çözümü için size ayrıca boş kâğıt verilmeyecektir. Soru kitapçığının içindeki boş alanları çözümleriniz için kullanabilirsiniz.
9. Cevaplamaya istediğiniz sorudan başlayabilirsiniz. Cevabını bilmediğiniz sorular üzerinde fazla zaman kaybetmeden diğer sorulara geçiniz. Zamanınız kalırsa bu sorulara daha sonra dönebilirsiniz.
- 10 Soru kitapçığı üzerinde yapıлып cevap kâğıdına işaretlenmeyen cevaplar değerlendirme işlemine alınmayacaktır.
11. Sınav puanınızın hesaplanmasında sadece doğru cevaplarınız dikkate alınacaktır.
12. Sınav bitiminde, soru kitapçığı ve cevap kâğıdını salon görevlilerine teslim ediniz.

BAŞLAYINIZ DENİLMEYEN SORU KİTAPÇIĞINIZI AÇMAYINIZ.

1. 2^{-3} sayısı aşağıdakilerden hangisine eşittir?

- A) 8 B) $\frac{1}{8}$ C) $-\frac{1}{8}$ D) -8

2. $\frac{4^4 \cdot 12^3}{6^3 \cdot 2^8}$ işleminin sonucu aşağıdakilerden hangisidir?

- A) 2^3 B) $\frac{2^3}{3}$ C) 2 D) 3

3. 4^4 sayısının yarısı aşağıdakilerden hangisidir?

- A) 2^2 B) 4^2 C) 4^3 D) 2^7

4. Bir izci kampına, Türkiye'nin 81 ilinin her birinden eşit sayıda öğrenci katılmıştır. Bu öğrencilerin konaklaması için hazırlanan 3^6 çadırın her birinde 3 öğrenci kaldığına göre, bu kampa Ankara'dan kaç öğrenci katılmıştır?

- A) 3^3 B) 3^4 C) 3^5 D) 3^6

5. Bir kuş tüyünün kütlesi 0,000005 gramdır. Bu kuş tüyünün kütlesinin kilogram olarak bilimsel gösterimi aşağıdakilerden hangisidir?

- A) $5 \cdot 10^{-9}$ B) 0,005
C) $5 \cdot 10^{-8}$ D) $50 \cdot 10^{-10}$

6. Aşağıdaki sayılardan hangisi, kenar uzunluğu tam sayı olmayan bir karenin alanını gösterir?

- A) 16 B) 25 C) 32 D) 49

7. Aşağıda eşit aralıklara bölünmüş sayı doğrusu üzerinde A, B, C, D noktaları işaretlenmiştir. Bu noktalardan hangisi $\sqrt{35}$ ile eşleşen noktaya en yakın konumdadır?

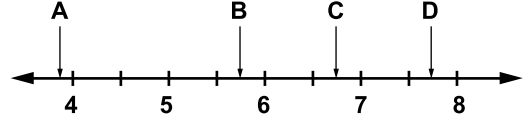

- A) A B) B C) C D) D

8. $6\sqrt{2}$ sayısı aşağıdakilerden hangisine eşittir?

- A) $\sqrt{6}$ B) $\sqrt{12}$ C) $\sqrt{24}$ D) $\sqrt{72}$

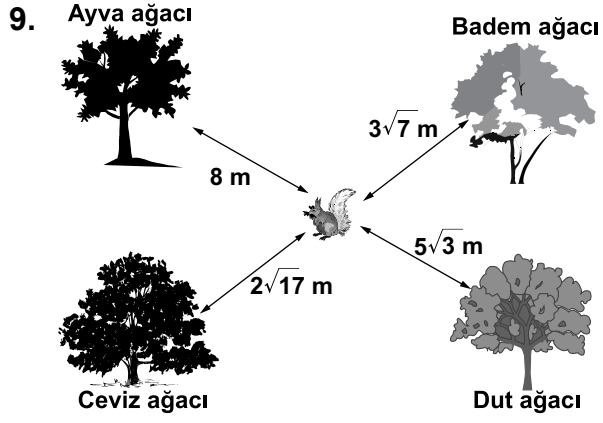

Yukarıdaki şekilde verilen ölçümlere göre, sincap hangi ağaca en yakındır?

- A) Ayva B) Badem C) Ceviz D) Dut

10. $27 \cdot 3^{-2} - 3^2 + 5$ işleminin sonucu kaçtır?

- A) -7 B) -1 C) 5 D) 20

11. $\sqrt{75} + \sqrt{48}$ işleminin sonucu, aşağıdakilerden hangisi ile çarpılırsa bir tam sayı elde edilir?

- A) $\sqrt{10}$ B) $\sqrt{5}$ C) $\sqrt{3}$ D) $\sqrt{2}$

12. Aşağıdakilerden hangisi bir fraktal oluşturma'nın ilk üç adımı olamaz?

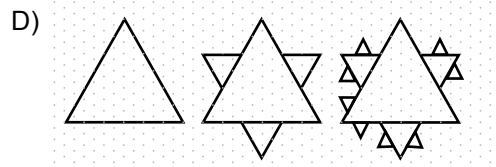
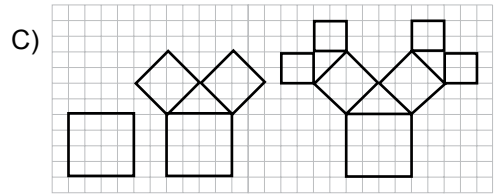
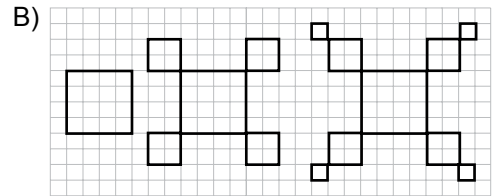
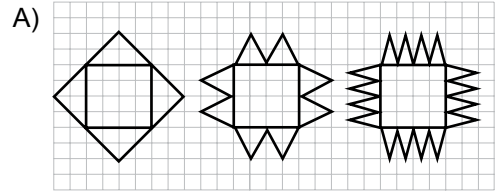

13.

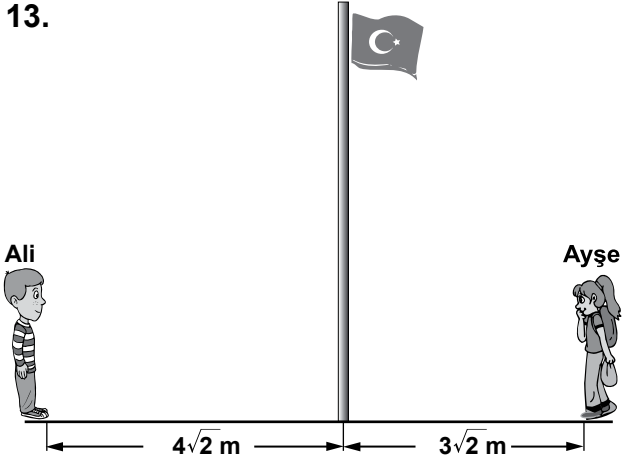

Şekilde, Ali ile Ayşe'nin bayrak direğine olan uzaklıkları verilmiştir. Her biri bayrak direğine doğru $\sqrt{8}$ m yürüdüğünde, aralarındaki mesafe kaç metre olur?

- A) $\sqrt{2}$ B) $2\sqrt{2}$ C) $3\sqrt{2}$ D) $4\sqrt{2}$

14. Aşağıdakilerden hangisi, alanı $12\sqrt{6}$ cm² olan bir dikdörtgen levhanın santimetre cinsinden kenar uzunlukları olabilir?

- A) $4\sqrt{6}$ ve $6\sqrt{6}$ B) $4\sqrt{3}$ ve $3\sqrt{2}$
C) $12\sqrt{3}$ ve $12\sqrt{2}$ D) $6\sqrt{6}$ ve $2\sqrt{6}$

15.

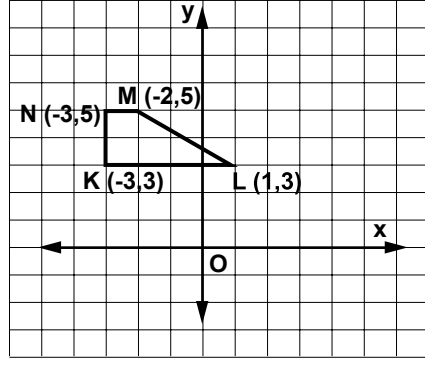

Şekildeki KLMN yamuğu, orijin etrafında saatin dönme yönünde 90° döndürülerek K'L'M'N' yamuğu elde ediliyor. Aşağıdakilerden hangisi, K'L'M'N' yamuğunun köşe noktalarının koordinatlarından biri değildir?

- A) (3,3) B) (5,3)
C) (5,2) D) (-1, -3)

16. Kenar uzunlukları $\sqrt{45}$ cm ve $\sqrt{20}$ cm olan bir karton, bir kenarının uzunluğu $\sqrt{5}$ cm olan kare şeklindeki etiketlerle, kartonda hiç boşluk kalmayacak, etiketler üst üste gelmeyecek ve kartonun dışına taşmayacak şekilde kaplanmıştır. Bunun için kaç tane etiket kullanılmıştır?

- A) 6 B) 8 C) 10 D) 12

17.



1. adım 2. adım 3. adım 4. adım

Yukarıda verilen örüntü, aynı kurala göre devam ettirildiğinde 6. adımdaki şekilde kaç tane yıldız bulunur?

- A) 64 B) 47 C) 36 D) 27

18. $\sqrt{0,36}$ sayısı aşağıdakilerden hangisine eşittir?

- A) 0,06 B) 0,18 C) 0,6 D) 0,9

19. $\frac{12^5}{12^{-3}}$ işleminin sonucu aşağıdakilerden hangisidir?

- A) 12^{15} B) 12^8
C) 12^2 D) 12^{-15}

20. Aşağıdakilerin hangisinde, y eksenine göre yansıma vardır?

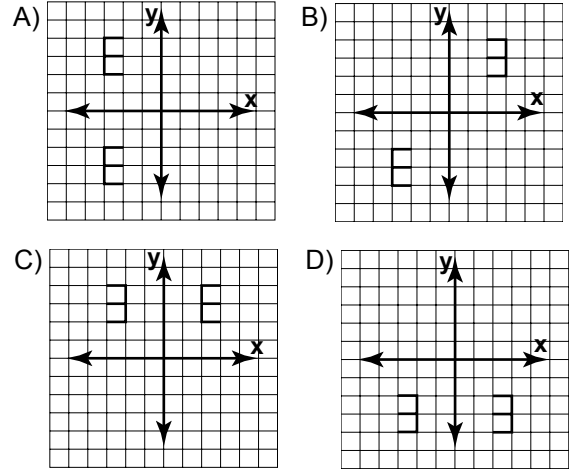

TEST BİTTİ.
CEVAPLARINIZI KONTROL EDİNİZ.

**28 KASIM 2013 TARİHİNDE YAPILAN 8. SINIF I. DÖNEM
MATEMATİK DERSİ ORTAK SINAVI
“A” KİTAPÇIĞI CEVAP ANAHTARI**

MATEMATİK

1. B
2. A
3. D
4. A
5. A
6. C
7. B
8. D
9. B
10. B
11. C
12. İPTAL
13. C
14. B
15. D
16. A
17. C
18. C
19. B
20. C

İPTAL AÇIKLAMASI: 12. sorunun “D” seçeneğindeki 3. şekil üzerinde, sol alt köşede iki küçük üçgen sehven fazladan yer almıştır. Bu nedenle 3. adımdaki şekilde fraktal oluşumu bozulmuştur. Dolayısıyla bu seçenek de doğru cevap olacağından soru İPTAL edilmiştir.



T.C.
MİLLÎ EĞİTİM BAKANLIĞI

A
KİTAPÇIK TÜRÜ

8. SINIF I. DÖNEM FEN VE TEKNOLOJİ DERSİ ORTAK SINAVI

29 KASIM 2013 Saat: 09.00

Adı ve Soyadı :
Sınıfı :
Öğrenci Numarası :

ÖĞRENCİLERİN DİKKATİNE!

1. Sınıf öğrenci yoklama listesinde belirtilen sınıfta ve sıra numarasında oturmanız gerektiğinden durumunuzu kontrol ediniz.
2. Bu sınavda cevaplayacağınız soru sayısı 20, sınav süreniz 40 dakikadır.
3. Sınav süresince dışarı çıkılmayacaktır.
4. Sınav sırasında sözlük, hesap makinesi, saat fonksiyonu dışında özellikleri bulunan saat veya çağrı cihazı, cep telefonu, telsiz, radyo ve bilgisayar özelliği bulunan elektronik cihazları yanınızda bulundurmanız hâlinde sınavınız geçersiz sayılacaktır.
5. Soruları ve sorulara verdiğiniz cevapları, yanınızda götürmek amacıyla kaydetmeyiniz; hiçbir şekilde dışarı çıkarmayınız.
6. Cevap kâğıdınızı sınav süresince hiçbir öğrencinin göremeyeceği şekilde önünüzde bulundurunuz.
7. Sınavın değerlendirilmesi aşamasında, bilgisayar ortamında yapılan kopya analizinde, ikili veya toplu kopya tespiti ve başka adayın sınav evrakını kullanmanız durumunda sınavınız geçersiz sayılacaktır.

CEVAP KÂĞIDI VE SORU KİTAPÇIĞI İLE İLGİLİ AÇIKLAMALAR

1. Cevap kâğıdınızdaki bilgilerin doğruluğunu kontrol ediniz ve cevap kâğıdınızı silinmeyen bir kalemle imzalayınız.
2. Cevap kâğıdındaki bilgiler size ait değilse veya cevap kâğıdı kullanılmayacak durumdaysa sınav görevlilerinin temin edeceği yedek cevap kâğıdına kimliğinizle ilgili bilgileri açıklamalar doğrultusunda yazınız ve kodlayınız.
3. Cevap kâğıdı üzerindeki kodlamaları kurşun kalemle yapınız.
4. Değiştirmek istediğiniz bir cevabı, yumuşak silgiyle cevap kâğıdını örselemeden temizce siliniz ve yeni cevabınızı kodlayınız.
5. Kitapçık türünü cevap kâğıdınızdaki ilgili alana kodlayınız. Bu kodlamayı yapmadığınız veya yanlış yaptığınız takdirde sınavınızın değerlendirilmesi doğru yapılamayacaktır.
6. Cevaplarınızı, cevap kâğıdındaki ilgili soru numarasını dikkate alarak yuvarlağın dışına taşırmadan kodlayınız.
7. Soru kitapçığının sayfalarını kontrol ediniz, baskı hatası var ise değiştirilmesini sağlayınız.
8. Soruların çözümü için size ayrıca boş kâğıt verilmeyecektir. Soru kitapçığının içindeki boş alanları çözümleriniz için kullanabilirsiniz.
9. Cevaplamaya istediğiniz sorudan başlayabilirsiniz. Cevabını bilmediğiniz sorular üzerinde fazla zaman kaybetmeden diğer sorulara geçiniz. Zamanınız kalırsa bu sorulara daha sonra dönebilirsiniz.
- 10 Soru kitapçığı üzerinde yapılıp cevap kâğıdına işaretlenmeyen cevaplar değerlendirme işlemine alınmayacaktır.
11. Sınav puanınızın hesaplanmasında sadece doğru cevaplarınız dikkate alınacaktır.
12. Sınav bitiminde, soru kitapçığı ve cevap kâğıdını salon görevlilerine teslim ediniz.

BAŞLAYINIZ DENİLMEYEN SORU KİTAPÇIĞINIZI AÇMAYINIZ.

1. Şekilde hayvan hücresinde mitoz bölünmenin bir evresi gösterilmiştir:

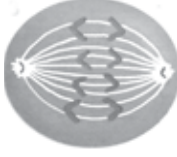

Bu evreden sonraki evre aşağıdakilerden hangisidir?

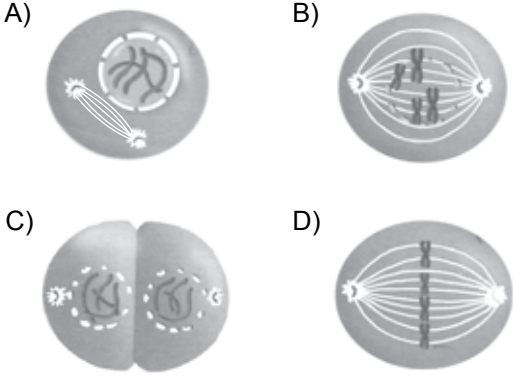

2. Emel, sınıfındaki bazı arkadaşlarının fenotip özelliklerini aşağıdaki tabloya işaretliyor:

İsim / Özellikler	Alper	Serpil	Nurcan
Kıvrıkcık saç (Baskın)			✓
Düz saç (Çekinik)	✓	✓	
Kahverengi göz (Baskın)	✓	✓	
Mavi göz (Çekinik)			✓

Bu tablodaki verilere göre Emel, aşağıdakilerden hangisine ulaşabilir?

- A) Bir özelliğin baskın olması, çekinik başka bir özelliğin ortaya çıkmasını etkilemez.
 B) İnsanlarda gözlemediğimiz özelliklerin hepsi baskın özelliklerdir.
 C) Bir özelliğin baskın ya da çekinik olması cinsiyete göre değişir.
 D) Çekinik özellikler bir kaç kuşak sonra ortadan kalkabilir.

3. Orak hücreli anemi hastalığının X kromozomu üzerindeki çekinik genlerle aktarılan bir hastalık olduğu bilinmektedir.

Ayşe ve Faruk çifti evlenmeden önce danışmak için doktora başvuruyorlar:

Ayşe : Annem orak hücreli anemi hastası ben değilim.

Faruk: Ben orak hücreli anemi hastasıyım. Çeşitli endişelerimiz var. Doğacak çocuğumuzun orak hücreli anemi hastası olma olasılığını merak ediyoruz.

Doktor, bu çiftin evlilik yapması durumunda çocuklarının hasta olma olasılığını kaç olarak açıklamıştır?

- A) % 100
 B) % 75
 C) % 50
 D) % 25

4. Şemada bir canlının hayat döngüsü verilmiştir:

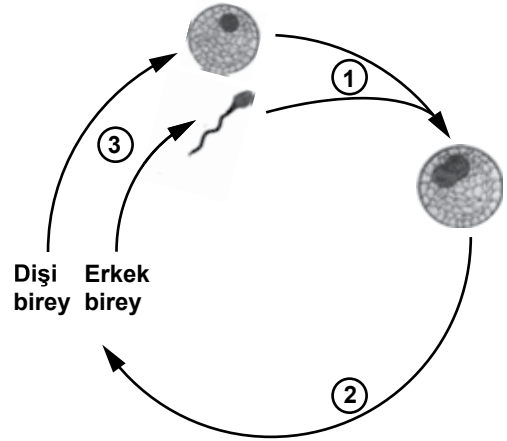

Burada 1, 2 ve 3 ile gösterilen olaylar için aşağıdakilerden hangisi doğrudur?

- A) 1. de DNA kendini eşler.
 B) 2. sadece eşeyli üreyen canlılarda görülür.
 C) 3. de kromozom sayısı değişmez.
 D) 3. de genetik çeşitlilik sağlanır.

5. Şekilde verilen DNA modelinin 2. zinciri, 1. zincire karşılık gelecek şekilde nükleotitlerle tamamlanırsa, bu nükleotitlerdeki organik baz dizisi aşağıdakilerden hangisi gibi olmalıdır?

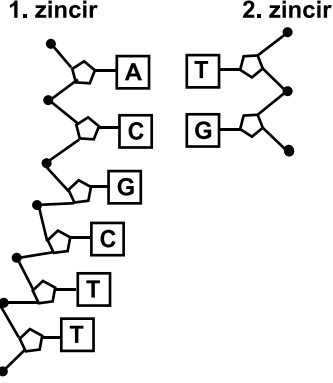

- | | | | |
|------|------|------|------|
| A) G | B) C | C) C | D) G |
| C | G | G | C |
| T | A | T | A |
| T | A | T | A |

6. Bir çiftçi sebze tarlasında, eşeyli üremeye hızla çoğalan bir bitki türü nedeniyle yeterince ürün elde edememiştir. Çiftçi, bu bitki türünü yok etmek için kimyasal ilaç kullanmıştır.

Bir süre sonra bu bitkilerden bazılarının öldüğünü, bazılarının ise yaşadığını gözlemlemiştir.

Bu bitkilerle ilgili olarak aşağıdakilerden hangisi söylenebilir?

- A) Kullanılan ilaç hem ölen hem de yaşayan bitkilerin hepsinde aynı şekilde mutasyonlara yol açmıştır.
- B) Yaşayan bitkiler, ilaç uygulanmadan önce geçirmiş oldukları mutasyon nedeniyle kullanılan ilaca karşı dirençli hâle gelmiştir.
- C) Ölen ve yaşayan bitkilerin genetik yapısı birbirinin tamamen aynıdır.
- D) Yaşayan bitkiler, daha fazla yavru üretme yeteneğine sahiptir.

7. Fen ve Teknoloji dersinde Murat sunum yaparken adaptasyonu, “Canlıların yaşadığı çevreye kalıtsal olarak uyum sağlaması” şeklinde tanımlamıştır. Murat, sınıftaki arkadaşlarından verilen bu tanıma uygun örnekler istemiştir.

Hangi arkadaşının verdiği örnek, bu tanıma uygundur?

- A) Ayla: Çöllerde yaşayan kaktüsün yapraklarının diken şeklinde olması
- B) Mehmet: Futbol oynayan sporcuların bacak kaslarının daha gelişmiş olması
- C) Neşe: İnsan popülasyonunda bazı bireylerin altı parmaklı olması
- D) Kemal: Güneşlenen bir kişinin vücut renginin koyulaşması

8. Aşağıda kuzey kutup bölgesinde yaşamaya uyum sağlamış iki canlı türü verilmiştir:

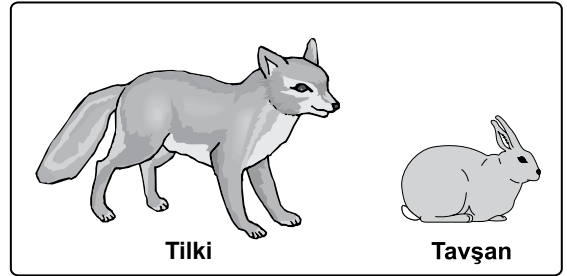

Aşağıdakilerden hangisi bu canlıların yaşadıkları bölgeye uyumları sonucu gelişmiş bir özellik olarak kabul edilebilir?

- A) Doğurarak çoğalabilmeleri
- B) Yavrularını sütle beslemeleri
- C) Vücut yüzeylerinin kıllarla kaplı olması
- D) Kışın kürklerinin renginin beyaza dönüşmesi

9. Nehirde yaşayan bir balık türü ile ilgili araştırmada;

- Aynı türün bireyleri arasında kalıtsal farklılıklar olduğu,
- Ortama uyum sağlayamayanların zaman içerisinde yok olduğu,

tespit ediliyor.

Verilen bu bilgilerle aşağıdaki sonuçlardan hangisine ulaşamaz?

- A) Türün evrim geçirmekte olduğu
 B) Türün yok olma tehlikesi altında olduğu
 C) Türdeki bazı bireylerin ortama daha iyi uyum sağladığı
 D) Türün bireyleri arasındaki kalıtsal farklılığın eşeyli üremeye bağlı olabileceği

10. Aynı taş, havada ve suda resimlerdeki gibi dinamometre ile tartılıyor.

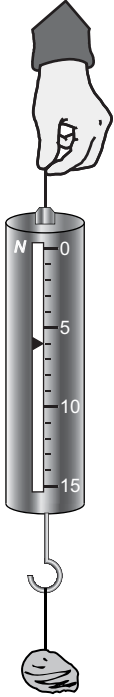

1. Resim

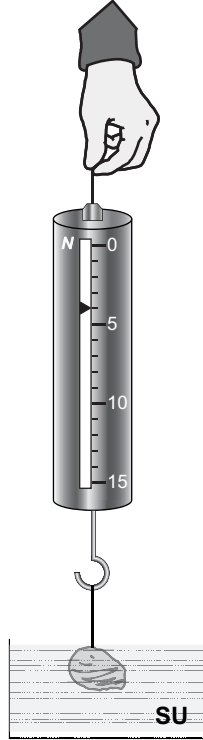

2. Resim

Buna göre, resimlerdeki dinamometreler hangi değerleri gösteriyor?

	1. Resim	2. Resim
A)	5	5
B)	4	6
C)	6	4
D)	7	3

11. Ayşe, dinamometre ile metal kutunun ağırlığını şekildeki gibi tamamen sıvı içerisinde daldırıp ölçüyor.

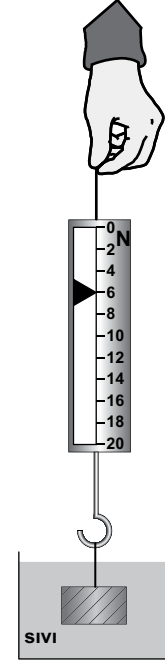

Buna göre Ayşe, metal kutuyu tamamen sıvının dışına çıkarıp tarttığında dinamometre kaç N'u gösterebilir?

- A) 8 B) 6 C) 4 D) 2

12. Fatma, metal bilyeyi havada tarttığında 4 N geliyor. Daha sonra aynı bilyeyi suda tarttığında ise 2 N geldiğini görüyor.

Buna göre Fatma;

- I- Sıvı, cisimlere kaldırma kuvveti uygular.
 II- Kaldırma kuvveti yukarı yönlüdür.
 III- Sıvı içindeki cismin görünür ağırlığı azalır.

sonuçlarından hangilerini çıkarabilir?

- A) Yalnız I B) I ve II
 C) II ve III D) I, II ve III

13. Şekildeki sıvı dolu kap içerisine bir cisim bırakılmıştır.

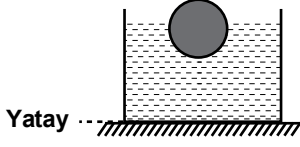

Buna göre, bu cisme sıvı tarafından uygulanan kuvvet ve yönü aşağıdakilerin hangisinde doğru verilmiştir?

Kuvvet	Yönü
A) Ağırlık	↓
B) Ağırlık	↑
C) Kaldırma kuvveti	↑
D) Kaldırma kuvveti	↓

14. Murat, su yüzeyinde duran topu eliyle suyun içine aşağı doğru itiyor. Topu iterken Murat, zorlandığı için daha fazla kuvvet uyguladığını fark ediyor.

Yalnızca bu etkinlikten faydalanarak, kaldırma kuvveti ile ilgili aşağıdaki yorumlardan hangisi yapılabilir?

- A) Kaldırma kuvveti, cismin batan hacmine bağlıdır.
 B) Kaldırma kuvveti, sıvının hacmine bağlıdır.
 C) Kaldırma kuvveti, yeri değişen sıvının ağırlığına bağlıdır.
 D) Kaldırma kuvveti, sıvının yoğunluğuna bağlıdır.

15. Ahmet, elindeki dinamometreye takılı metal kutuyu, şekildeki gibi önce havada tartıp kaydediyor. Daha sonra tamamını sıvı içerisine daldırıp tartıyor.

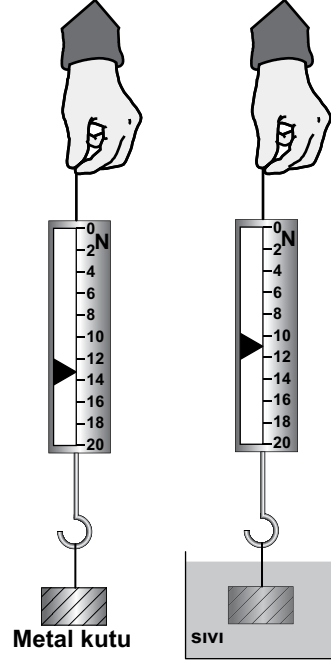

Ahmet, yalnızca bu deneyden yararlanarak;

- I- Kaldırma kuvveti, aşağı yönde etki eden kuvvetin etkisini azaltır.
 II- Kaldırma kuvvetinin yönü yukarı doğrudur.
 III- Her iki durumda da metal kutuya aşağı yönde bir kuvvet etki ediyor.

sonuçlarından hangilerine ulaşabilir?

- A) Yalnız I'e
 B) I ve II'ye
 C) II ve III'e
 D) I, II ve III'e

16. Fen ve Teknoloji öğretmeni maddenin yoğunluğunu hesaplamak için aşağıdaki araçları sınıfa getirir.

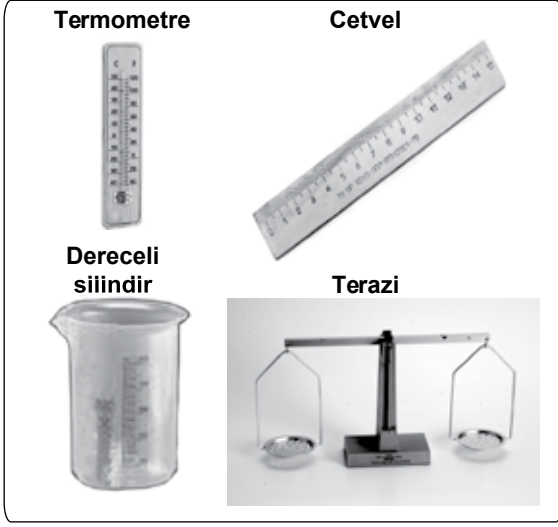

Öğretmen, elindeki düzgün şekli olmayan bir taşın yoğunluğunu hesaplamak isterse hangi araçları kullanmalıdır?

- A) Cetvel ve terazi
B) Terazi ve termometre
C) Cetvel ve dereceli silindir
D) Terazi ve dereceli silindir

17. Bir yumurta, başlangıçta kabın tabanında şekildeki gibi durmaktadır. Daha sonra su içine tuz katılıp suda çözüldükçe yumurtanın yukarı yönde hareket ettiği gözleniyor.

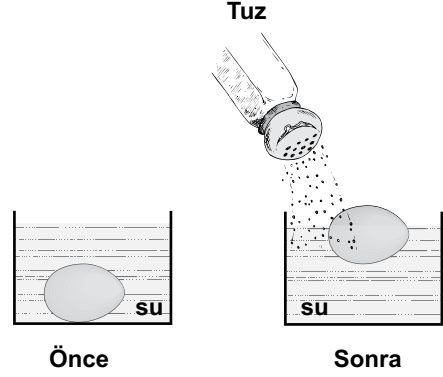

Tuz katılan suyun yoğunluğunun arttığı bilindiğine göre, yalnızca bu deneyden faydalanarak:

- I- Kaldırma kuvveti cismin yoğunluğuna bağlıdır.
II- Sıvı içinde çözünen maddeler cismin ağırlığını artırır.
III- Suyun yoğunluğu arttığı için yumurtaya uyguladığı kaldırma kuvveti artar.

ifadelerinden hangilerine ulaşılabilir?

- A) Yalnız I'e
B) Yalnız III'e
C) I ve III'e
D) I, II ve III'e

18. Dinamometreye asılı bir metal cisim, kaplarda bulunan K, L ve M sıvılarına şekildeki gibi ayrı ayrı daldırılıyor.

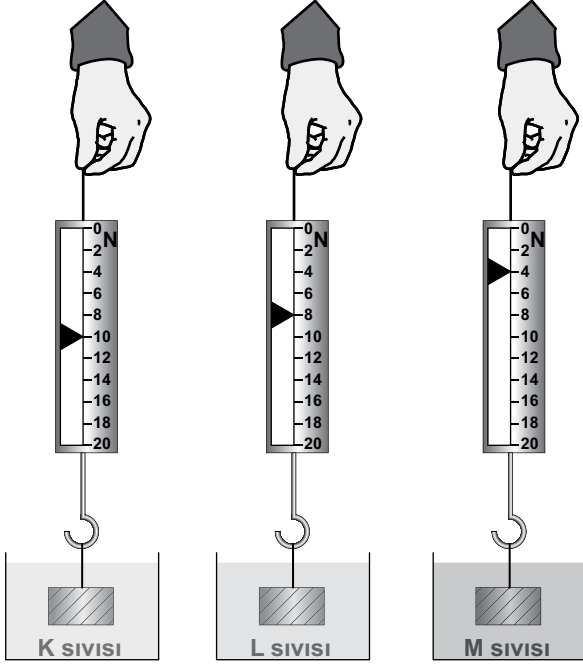

Dinametreler yukarıdaki değerleri gösterdiğine göre, sıvıların yoğunlukları d_K , d_L ve d_M arasındaki ilişki aşağıdakilerin hangisinde doğru verilmiştir?

- A) $d_K > d_L > d_M$ B) $d_M > d_L > d_K$
C) $d_L > d_M > d_K$ D) $d_M > d_K > d_L$

19. Edacan, günlük yaşamda kullandığı maddelerden bir liste hazırlıyor.

Cisim	Yoğunluk
• Metal kaşık	: 2,8 g/cm ³
• Anahtar	: 1,6 g/cm ³
• Kalemtraş	: 1,4 g/cm ³
• Silgi	: 0,8 g/cm ³

Edacan bu maddeleri, yoğunluğu 1,5 g/cm³ olan bir sıvı içerisine bıraktığında hangileri batar?

- A) Metal kaşık - Anahtar
B) Anahtar - Kalemtraş
C) Silgi - Kalemtraş
D) Metal kaşık - Silgi

20. Eşit hacimli, K, L ve M cisimlerinin ağırlıkları ile cisimlere aynı sıvıda etki eden kaldırma kuvvetleri şekildeki grafikte verilmiştir. (□ = Ağırlık, ■ = Kaldırma kuvveti)

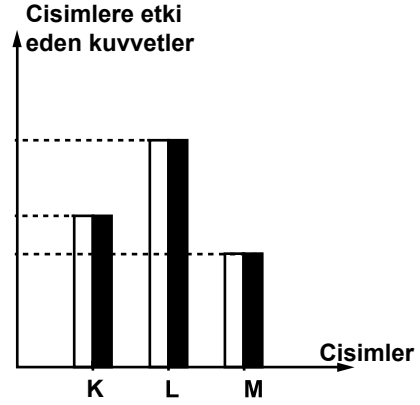

Bu cisimler sıvı dolu bir kaba bırakıldığında denge durumu aşağıdakilerden hangisi gibi olur?

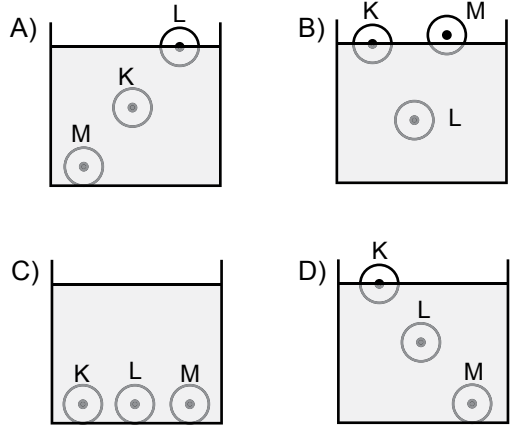

TEST BİTTİ.
CEVAPLARINIZI KONTROL EDİNİZ.

**29 KASIM 2013 TARİHİNDE YAPILAN 8. SINIF I. DÖNEM
FEN VE TEKNOLOJİ DERSİ ORTAK SINAVI
“A” KİTAPÇIĞI CEVAP ANAHTARI**

FEN VE TEKNOLOJİ

1. C
2. A
3. İPTAL
4. D
5. B
6. B
7. A
8. D
9. B
10. C
11. A
12. D
13. C
14. A
15. D
16. D
17. B
18. B
19. A
20. B

İPTAL AÇIKLAMASI: Doğru cevaba ulaşmayı engellemese de madde kökündeki bilgi hatasından dolayı 3. soru İPTAL edilmiştir.



T.C. MİLLÎ EĞİTİM BAKANLIĞI

8. SINIF I. DÖNEM

A

KİTAPÇIK TÜRÜ

T.C. İNKILAP TARİHİ VE ATATÜRKÇÜLÜK DERSİ

ORTAK SINAVI

29 KASIM 2013 Saat: 10.30

Adı ve Soyadı :

Sınıfı :

Öğrenci Numarası :

ÖĞRENCİLERİN DİKKATİNE!

1. Sınıf öğrenci yoklama listesinde belirtilen sınıfta ve sıra numarasında oturmanız gerektiğinden durumunuzu kontrol ediniz.
2. Bu sınavda cevaplayacağınız soru sayısı 20, sınav süreniz 40 dakikadır.
3. Sınav süresince dışarı çıkılmayacaktır.
4. Sınav sırasında sözlük, hesap makinesi, saat fonksiyonu dışında özellikleri bulunan saat veya çağrı cihazı, cep telefonu, telsiz, radyo ve bilgisayar özelliği bulunan elektronik cihazları yanınızda bulundurmanız hâlinde sınavınız geçersiz sayılacaktır.
5. Soruları ve sorulara verdiğiniz cevapları, yanınızda götürmek amacıyla kaydetmeyiniz; hiçbir şekilde dışarı çıkarmayınız.
6. Cevap kâğıdınızı sınav süresince hiçbir öğrencinin göremeyeceği şekilde önünüzde bulundurunuz.
7. Sınavın değerlendirilmesi aşamasında, bilgisayar ortamında yapılan kopya analizinde, ikili veya toplu kopya tespiti ve başka adayın sınav evrakını kullanmanız durumunda sınavınız geçersiz sayılacaktır.

CEVAP KÂĞIDI VE SORU KİTAPÇIĞI İLE İLGİLİ AÇIKLAMALAR

1. Cevap kâğıdınızdaki bilgilerin doğruluğunu kontrol ediniz ve cevap kâğıdınızı silinmeyen bir kalemle imzalayınız.
2. Cevap kâğıdındaki bilgiler size ait değilse veya cevap kâğıdı kullanılmayacak durumdaysa sınav görevlilerinin temin edeceği yedek cevap kâğıdına kimliğinizle ilgili bilgileri açıklamalar doğrultusunda yazınız ve kodlayınız.
3. Cevap kâğıdı üzerindeki kodlamaları kurşun kalemle yapınız.
4. Değiştirmek istediğiniz bir cevabı, yumuşak silgiyle cevap kâğıdını örselemeden temizce siliniz ve yeni cevabınızı kodlayınız.
5. Kitapçık türünü cevap kâğıdınızdaki ilgili alana kodlayınız. Bu kodlamayı yapmadığınız veya yanlış yaptığınız takdirde sınavınızın değerlendirilmesi doğru yapılamayacaktır.
6. Cevaplarınızı, cevap kâğıdındaki ilgili soru numarasını dikkate alarak yuvarlağın dışına taşırmadan kodlayınız.
7. Soru kitapçığının sayfalarını kontrol ediniz, baskı hatası var ise değiştirilmesini sağlayınız.
8. Soruların çözümü için size ayrıca boş kâğıt verilmeyecektir. Soru kitapçığının içindeki boş alanları çözümleriniz için kullanabilirsiniz.
9. Cevaplamaya istediğiniz sorudan başlayabilirsiniz. Cevabını bilmediğiniz sorular üzerinde fazla zaman kaybetmeden diğer sorulara geçiniz. Zamanınız kalırsa bu sorulara daha sonra dönebilirsiniz.
- 10 Soru kitapçığı üzerinde yapıлып cevap kâğıdına işaretlenmeyen cevaplar değerlendirme işlemine alınmayacaktır.
11. Sınav puanınızın hesaplanmasında sadece doğru cevaplarınız dikkate alınacaktır.
12. Sınav bitiminde, soru kitapçığı ve cevap kâğıdını salon görevlilerine teslim ediniz.

BAŞLAYINIZ DENİLMEYEN SORU KİTAPÇIĞINIZI AÇMAYINIZ.

1. Balkanlar'da ortaya çıkan ayrılıkçı fikirler, Osmanlı aydınları arasında yeni anlayışlara neden oldu. Fransız İhtilali'nin etkilerini gören bu kişiler Batıcılık, Osmanlıcılık, İslamcılık ve Türkçülük gibi fikir akımlarına yöneldiler. Bu akımların ortak amacı, devleti içinde bulunduğu kötü durumdan kurtarmaktı.

Bu paragrafa göre, Mustafa Kemal'in doğup büyüdüğü dönemle ilgili olarak, aşağıdaki yargılardan hangisine ulaşamaz?

- A) Fransız İhtilali'nin Osmanlı'da etkili olduğu
- B) Kurtuluş için farklı fikirlerin ortaya çıktığı
- C) Fikir akımlarının kötüye gidişi durdurduğu
- D) Azınlıkların Osmanlı'dan ayrılmak istediği

2. Mustafa Kemal, komşularının oğlunun okula giderken giydiği askerî kıyafetten etkilenmiş ve asker olmaya karar vermişti. Bu nedenle gizlice askerî rüştiye sınavına hazırlanmış ve sonunda da Selanik Askerî Rüştiyesini kazanmıştı.

Parçaya göre, Mustafa Kemal'in askerlik mesleğini seçmesinde etkili olan faktör, aşağıdakilerden hangisidir?

- A) Yaşadığı çevre
- B) Ekonomik şartlar
- C) Ailesinin yönlendirmesi
- D) Öğretmenlerinin teşviki

3. Atatürk'ün, çocukluk dönemini geçirdiği Selanik şehrinin aşağıdaki özelliklerinden hangisi, şehirde farklı kültürlerin bir arada yaşadığının kanıtıdır?

- A) Çok uluslu yapısı
- B) İşlek bir limanı olması
- C) Askerî okulların bulunması
- D) Avrupa ile demiryolu bağlantısının varlığı

4. Mustafa Kemal, Harp Akademisini bitirdikten sonra kurmay yüzbaşı olarak Şam'a atandı. 1909'da, Meşrutiyet'e karşı çıkan 31 Mart Ayaklanması'nı bastıran Hareket Ordusu'nun kurmay başkanlığını yaptı. Trablusgarp'ta İtalyanlara karşı Derne ve Tobruk'ta başarılı mücadeleler verdi. Bu başarısından sonra binbaşı rütbesine terfi etti. I. Dünya Savaşı'nda Çanakkale Cephesi'nde Arıburnu, Conkbayırı ve Anafartalar'da büyük başarılar elde etti. Bu başarılarından dolayı albay rütbesine yükseldi.

Yukarıda Mustafa Kemal'in askerî öz geçmişi ile ilgili bir bölüm okudunuz.

Buna göre, Mustafa Kemal'in askerlik hayatı ile ilgili aşağıdakilerden hangisine ulaşamaz?

- A) Aldığı görevlerde başarılı olduğuna
- B) Farklı yerlerde askerî görevler yaptığına
- C) Rütbelerini başarıları sonucunda aldığına
- D) Trablusgarp'a, Osmanlı'nın bilgisi dışında gittiğine

5. Mustafa Kemal, Selanik'te askerî görevlerini yerine getirirken, bir yandan da siyasi gelişmeleri takip ediyordu. II. Meşrutiyet'in ilanı ile yapılan değişiklikleri yeterli bulmuyor, daha büyük ve daha köklü değişiklikler yapılması gerektiğine inanıyordu.

Parçaya göre, Selanik'teki görevinin Mustafa Kemal'in hangi yönüne katkı sağladığı savunulabilir?

- A) Eğitimcilik B) İnkılapçılık
C) Birleştiricilik D) İleri görüşlülük

6.



29 Ekim 1915 tarihli Tasvir-i Efkâr gazetesi, Mustafa Kemal'in Çanakkale Kara Savaşlarındaki başarılarını şöyle haber yapmıştır:

“Çanakkale Kara Savaşlarında olağanüstü yararlılıkları görülen ve savunmadaki güç ve ustalığı ile hakkıyla şan ve şeref kazanarak boğazları ve hilafet makamını (İstanbul) kurtaran kumandanlarımızdan, doğuştan kahraman, mümtaz.... Albay Mustafa Kemal Beyefendi.”

Bu gazete haberinde Mustafa Kemal'in, aşağıdaki özelliklerinden hangisi ön plana çıkarılmıştır?

- A) Çok yönlülüğü B) Birleştirme gücü
C) İleri görüşlülüğü D) Askerlik yeteneği

7. Paris Barış Konferansı'nda, Batı Anadolu'nun Yunanlılara verilmesi kararlaştırılmıştır.

Aşağıdakilerden hangisinin işgali, bu kararın eyleme geçirildiğinin bir göstergesidir?

- A) Musul'un B) İzmir'in
C) Samsun'un D) İstanbul'un

8. Sömürge arayışı içindeki İtalya'nın, Osmanlı toprağı Trablusgarp'a saldırması üzerine Mustafa Kemal, bir grup genç Osmanlı subayı ile birlikte Trablusgarp'a gitti. Orada yerli halkı İtalyanlara karşı teşkilatlandırıp direnişe geçirerek, Derne ve Tobruk başarılarını kazandı.

Mustafa Kemal'in üstlendiği bu görev, Millî Mücadele yıllarındaki çalışmalarına, aşağıdakilerden hangisi bakımında katkı sağlamış olabilir?

- A) İnkılap yapma
B) Kanun çıkarma
C) Milleti örgütleme
D) Misakımillî'yi hazırlama

9. Aşağıdakilerden hangisi, Osmanlı yönetiminin, Mondros Ateşkes Anlaşması'nın uygulanması karşısında teslimiyetçi bir tutum içinde olduğunun göstergesidir?

- A) Mebusan Meclisini toplaması
- B) Meclisin, Misakımillî'yi onaylaması
- C) Temsil Heyeti ile Amasya Görüşmelerini yapması
- D) Halkı işgaller karşısında sükûnete davet etmesi

10. Mondros Ateşkes Anlaşması ülkede olumlu karşılanmış, hükûmetin başarısı olarak kabul edilmiştir. Mustafa Kemal'e göre ise bu antlaşmayla Osmanlı, kendisini, kayıtsız şartsız düşmana teslim etmekle kalmamış, düşmanın memleketi işgali için yardım etmeyi kabul etmiştir.

Mondros Ateşkes Anlaşması'nın;

- I. Osmanlı ordusu derhâl terhis edilecek,
- II. Osmanlı savaş gemileri İtilaf Devletleri'ne teslim olacak,
- III. Osmanlı demiryolları ve iletişim ağı, İtilaf Devletleri'nin hizmetine sunulacak,
- IV. İtilaf Devletleri, güvenliklerini tehdit edecek bir durum oluşursa, herhangi bir stratejik noktayı işgal edebilecek

maddelerinden hangileri, Mustafa Kemal'in eleştirilerini destekler niteliktedir?

- A) Yalnız IV
- B) I ve II
- C) I, II ve III
- D) I, II, III ve IV

11. "Herhangi bir devletin teknik, sınai ve ekonomik yardımını memnuniyetle karşılız. Yeter ki memleketimize sermaye getireceklerin içeride ve dışarıda devlet ve milletimizin özgürlüğü ile vatanımızın bütünlüğünü bozmaya yönelmiş gizli emelleri olmasın."

Mustafa Kemal Atatürk

Bu vecizesinde Mustafa Kemal, dış yardımı hangi şartla kabul edebileceğini belirtmektedir?

- A) Bağımsızlığımıza saygı duyulması
- B) Ulusal egemenliğimizin sağlanması
- C) Millî ekonomimizin kurulması
- D) Eşitliğimizin korunması

12. • Trakya-Paşaeli Cemiyeti, Edirne ve çevresini;
• İzmir Müdafaa-i Hukuk-u Osmaniye Cemiyeti, İzmir ve çevresini;
• Vilâyat-ı Şarkiye Müdafaa-i Hukuk-ı Milliye Cemiyeti de doğu illerimizi işgal etmek isteyen düşmana karşı kurulmuşlardır.

Bu bilgilerden yola çıkarak, sözü edilen cemiyetler hakkında çıkarılabilecek ortak özellik, aşağıdakilerden hangisidir?

- A) Tek merkezden yönetildikleri
- B) Bölgesel amaçlı kuruldukları
- C) Yunanlılara karşı oluşturuldukları
- D) İstanbul Hükûmetince desteklendikleri

13. Amasya Genelgesi'nin, "Milletin bağımsızlığını, yine milletin azim ve kararı kurtaracaktır." maddesine göre Kurtuluş Savaşı'nın, aşağıdakilerden hangisine dayanılarak yapılacağı vurgulanmıştır?

- A) Ulusa
B) Orduya
C) Ekonomiye
D) Demokrasiye

14. Mustafa Kemal Paşa, Millî Mücadele Döneminde Anadolu'da çeşitli genelgeler yayınlamış ve kongreler düzenlemiştir.

Mustafa Kemal Paşa'nın bu çalışmalarının, aşağıdakilerden hangisine katkı sağladığı savunulamaz?

- A) Millî direnişin başlamasına
B) Ulusal birliğin kurulmasına
C) Millî uyanışın sağlanmasına
D) İstanbul Hükûmeti ile iş birliğine

15. "Eğer, Mondros Mütarekesi'ni takip eden aylarda, bir tayyareden (uçak) Anadolu'ya bakarsanız yer yer yanan ateşler görülecektir. Bunlar ışıldayan çoban ateşleridir. Bu ateşleri birleştirecek bir alev lazımdır. İşte onu Mustafa Kemal'in meşalesi temin etti."

Mareşal Fevzi Çakmak

Millî Mücadelenin hazırlık döneminde Mustafa Kemal'in gerçekleştirdiği aşağıdaki faaliyetlerden hangisi, Fevzi Çakmak'ın sözlerini destekler niteliktedir?

- A) Anadolu ve Rumeli Müdafaa-i Hukuk Cemiyetini kurması
B) Manda ve himayenin reddedilmesini sağlaması
C) Hıyanet-i Vataniye Kanunu'nu çıkarması
D) 31 Mart Olayı'nı bastırması

16. Misakımillî'nin bazı maddeleri şunlardır:

- Türk ve Müslüman halkın çoğunluğunun bulunduğu yerler, birbirinden ayrılamaz bir bütündür.
- Azınlıkların hakları, komşu ülkelerdeki Müslümanların da aynı haklardan yararlanmaları şartıyla kabul edilecek ve sağlanacaktır.
- Millî ve ekonomik gelişmemizi sağlamak amacıyla siyasi, adli ve mali gelişmemizi engelleyen bütün kapitülasyonlar kaldırılacaktır.

Verilen bilgilerde, aşağıdakilerden hangisini amaçlayan bir karar yoktur?

- A) Bağımsızlığı
B) Uluslararası eşitliği
C) Ulusal egemenliği
D) Vatanın bütünlüğünü

17. I. Vatanın bütünlüğü, milletin bağımsızlığı tehlikededir.
 II. Millî sınırlar içinde vatan bir bütündür, parçalanamaz.
 III. TBMM'nin üstünde hiçbir güç yoktur.
 IV. Millî ve ekonomik gelişmemizi mümkün kılmak amacıyla siyasi, adli ve mali gelişmemize engel olan kapitülasyonlar kaldırılmalıdır.

Millî Mücadele Döneminin değişik zamanlarında alınan yukarıdaki kararlardan hangileri, yönetimde egemenlik anlayışının değiştiğinin kanıtıdır?

- A) Yalnız III
 B) Yalnız IV
 C) I, II ve IV
 D) II, III ve IV

18. "Sevr Antlaşması, bize yaşama hakkı tanımadı, ancak yaşama ümidimizi de kırmadı. Bilakis mücadele azmimizi kamçıladi." diyen bir gazeteci, Sevr Antlaşması için aşağıdakilerden hangisini söylemek istemiştir?

- A) Bağımsızlık ümidini kırdığını
 B) Direnme gücünü artırdığını
 C) Ümitsizliğe düşürdüğünü
 D) Mücadele şansını bırakmadığını

19. Hıyanet-i Vataniye Kanunu, TBMM'ye karşı çıkan isyanları engellemek ve sorumlularını cezalandırmak için çıkarılan bir kanundur.

Buna göre, sözü edilen kanun hükmü, aşağıdaki durumlardan hangisine uygulanabilir?

- A) Anzavur Ayaklanması'nı çıkaranlara
 B) Mecliste farklı düşünceleri savunan gruplara
 C) Misakımillî oylamasında red oyu kullanan vekillere
 D) Mondros Ateşkes Antlaşması sonrasında Anadolu'yu işgal eden devletlere

- 20.

Erzurum'da bir kongre düzenleyecektik. Kongreye Mustafa Kemal Paşa'yı da davet ettik. Mustafa Kemal'in çalışmalarından rahatsız olan İstanbul Hükümeti, onu geri çağırıldı. Ancak, milletin çıkarlarını kendi çıkarlarının üstünde tutan Mustafa Kemal Paşa, çok sevdiği askerlik görevinden istifa etti. Böylece Mustafa Kemal Paşa, makam ve rütbelerini reddederek kendisini milletine adanmış oldu.



Kazım Karabekir'in anlattıklarına göre Mustafa Kemal'in, İstanbul Hükümetinin tutumuna karşı göstermiş olduğu davranış, aşağıdaki kavramlardan hangisi ile nitelendirilebilir?

- A) Vefakârlık
 B) Fedakârlık
 C) Cefakârlık
 D) Bahtiyarlık

TEST BİTTİ.

CEVAPLARINIZI KONTROL EDİNİZ.

**29 KASIM 2013 TARİHİNDE YAPILAN 8. SINIF I. DÖNEM
T.C. İNKILAP TARİHİ VE ATATÜRKÇÜLÜK DERSİ ORTAK SINAVI
“A” KİTAPÇIĞI CEVAP ANAHTARI**

T.C. İNKILAP TARİHİ VE ATATÜRKÇÜLÜK

1. C
2. A
3. A
4. D
5. B
6. D
7. B
8. C
9. D
10. D
11. A
12. B
13. A
14. D
15. A
16. C
17. A
18. B
19. A
20. B

T.C.
MİLLÎ EĞİTİM BAKANLIĞI

8. SINIF I. DÖNEM DİN KÜLTÜRÜ

A

KİTAPÇIK TÜRÜ

VE AHLAK BİLGİSİ DERSİ

ORTAK SINAVI

28 KASIM 2013 Saat: 12.00

Adı ve Soyadı :

Sınıfı :

Öğrenci Numarası :

ÖĞRENCİLERİN DİKKATİNE!

1. Sınıf öğrenci yoklama listesinde belirtilen sınıfta ve sıra numarasında oturmanız gerektiğinden durumunuzu kontrol ediniz.
2. Bu sınavda cevaplayacağınız soru sayısı 20, sınav süreniz 40 dakikadır.
3. Sınav süresince dışarı çıkılmayacaktır.
4. Sınav sırasında sözlük, hesap makinesi, saat fonksiyonu dışında özellikleri bulunan saat veya çağrı cihazı, cep telefonu, telsiz, radyo ve bilgisayar özelliği bulunan elektronik cihazları yanınızda bulundurmanız hâlinde sınavınız geçersiz sayılacaktır.
5. Soruları ve sorulara verdiğiniz cevapları, yanınızda götürmek amacıyla kaydetmeyiniz; hiçbir şekilde dışarı çıkarmayınız.
6. Cevap kâğıdınızı sınav süresince hiçbir öğrencinin göremeyeceği şekilde önünüzde bulundurunuz.
7. Sınavın değerlendirilmesi aşamasında, bilgisayar ortamında yapılan kopya analizinde, ikili veya toplu kopya tespiti ve başka adayın sınav evrakını kullanmanız durumunda sınavınız geçersiz sayılacaktır.

CEVAP KÂĞIDI VE SORU KİTAPÇIĞI İLE İLGİLİ AÇIKLAMALAR

1. Cevap kâğıdınızdaki bilgilerin doğruluğunu kontrol ediniz ve cevap kâğıdınızı silinmeyen bir kalemle imzalayınız.
2. Cevap kâğıdındaki bilgiler size ait değilse veya cevap kâğıdı kullanılmayacak durumdaysa sınav görevlilerinin temin edeceği yedek cevap kâğıdına kimliğinizle ilgili bilgileri açıklamalar doğrultusunda yazınız ve kodlayınız.
3. Cevap kâğıdı üzerindeki kodlamaları kurşun kalemle yapınız.
4. Değiştirmek istediğiniz bir cevabı, yumuşak silgiyle cevap kâğıdını örselemeden temizce siliniz ve yeni cevabınızı kodlayınız.
5. Kitapçık türünü cevap kâğıdınızdaki ilgili alana kodlayınız. Bu kodlamayı yapmadığınız veya yanlış yaptığınız takdirde sınavınızın değerlendirilmesi doğru yapılamayacaktır.
6. Cevaplarınızı, cevap kâğıdındaki ilgili soru numarasını dikkate alarak yuvarlağın dışına taşırmadan kodlayınız.
7. Soru kitapçığının sayfalarını kontrol ediniz, baskı hatası var ise değiştirilmesini sağlayınız.
8. Soruların çözümü için size ayrıca boş kâğıt verilmeyecektir. Soru kitapçığının içindeki boş alanları çözümleriniz için kullanabilirsiniz.
9. Cevaplamaya istediğiniz sorudan başlayabilirsiniz. Cevabını bilmediğiniz sorular üzerinde fazla zaman kaybetmeden diğer sorulara geçiniz. Zamanınız kalırsa bu sorulara daha sonra dönebilirsiniz.
- 10 Soru kitapçığı üzerinde yapıлып cevap kâğıdına işaretlenmeyen cevaplar değerlendirme işlemine alınmayacaktır.
11. Sınav puanınızın hesaplanmasında sadece doğru cevaplarınız dikkate alınacaktır.
12. Sınav bitiminde, soru kitapçığı ve cevap kâğıdını salon görevlilerine teslim ediniz.

BAŞLAYINIZ DENİLMEYEN SORU KİTAPÇIĞINIZI AÇMAYINIZ.

1. Aşağıdaki hadislerden hangisi İslam dininin paylaşma ve yardımlaşmaya verdiği önemi en iyi açıklar?

- A) "Sadaka vermek malı eksiltmez."
- B) "Sağ elin verdiği, sol el bilmemelidir."
- C) "Komşusu aç iken tok yatan bizden değildir."
- D) "Kardeşini güler yüzle karşılayan da sadakadır."

2. "Onların (kurbanların) ne etleri ne de kanları Allah'a ulaşır. Fakat O'na sizin takvanız (Allah'ın emirlerine olan bağlılığınız) ulaşır..." (Hac suresi, 37. ayet)

Bu ayette kurban kesmenin amaçlarından hangisi vurgulanmaktadır?

- A) Fakirleri sevindirmek
- B) Allah'ın emrini yerine getirmek
- C) Yardımlaşma bilinci oluşturmak
- D) Kardeşlik duygularını geliştirmek

3.



"Hacca gideceksen bir hac yoldaşı ara. İster Hintli, ister Türk isterse Arap olsun. Onun şekline ve rengine bakma; azmine ve niyetine bak."
(Mevlana, Mesnevi)

Aşağıdakilerden hangisi Mevlana'nın bu sözü ile anlamca ilişkilendirilemez?

- A) "Ameller niyetlere göredir."
- B) "Hiç biriniz kendisi için istediğini kardeşi için de istemedikçe tam mümin olamaz."
- C) "Allah sizin görüntünüze değil, kalplerinize bakar."
- D) "Müslüman müslümanın kardeşidir."

4. Eskiden beri Müslüman toplumlar huzur ve güven içinde yaşamışlardır. Fakirler ve düşkünler gözetilmiş, yolda kalanlara ve yetimlere sahip çıkmıştır.

Bu metne göre öncelikli olarak aşağıdaki yargılardan hangisine ulaşılabilir?

- A) Müslümanlar dinlerine bağlıdır.
- B) Müslümanlar arasında caydırıcı yasalar vardır.
- C) Müslüman toplumlarda güvenlik iyi sağlanmıştır.
- D) Müslümanlar yardımlaşma ve dayanışmaya önem vermiştir.

5. Öğretmen Elif'e Hac konusunda doğru (D) yanlış (Y) testi uygulamış ve Elif şu cevapları vermiştir.

- Hac farz, umre ise sünnettir. (D)
- Kâbe'yi 7 kez dönmeye "şavt" denir. (Y)
- İhram, haccın farzlarındandır. (Y)

Bu cevaplara göre, Elif hakkında aşağıdakilerden hangisi söylenebilir?

- A) Haccın farzlarını doğru biliyor.
- B) Hac ile ilgili tüm görevleri doğru biliyor.
- C) Hac ile ilgili görevlerin hiçbirini doğru bilmiyor.
- D) Haccın farz, umrenin ise sünnet olduğunu biliyor.

6. • Depremzedelerin yaraları hâlâ sarılamadı.
• Evsiz insanların sayısı her geçen gün artıyor.
• İhtiyaç sahibi kimseler yeterince gözetilmiyor.

Bu ve benzeri haberlerin arttığı bir toplumda aşağıdakilerden hangisinin yetersizliğinden söz edilebilir?

- A) Yardımlaşma kurumlarının
- B) Teknolojik imkânların
- C) Sağlık hizmetlerinin
- D) Üretim araçlarının

7. Kimsesiz ve yaşlı bir kadın olan Fatma Hanım, kendisine yardımcı olanlara "Beytullah'a yüz sür evladım!" diye dua ederdi.

Fatma Hanım, bu duasıyla aşağıdakilerden hangisini kastetmiş olabilir?

- A) "Allah kazancını bereketlendirsin!"
- B) "Allah yüzünü ak çıkartsın, utandırmasın!"
- C) "Allah hacca gitmeyi nasip etsin!"
- D) "Allah seni cennette Peygamberimiz'e komşu etsin!"

8. Zekâtı farz kıldı Allah,
Zengin kullar versin diye.
Yoksulların yüzü gülsün,
Mutluluğa ersin diye.

Üzeyir GÜNDÜZ

Bu dörtlükte zekâtla ilgili olarak aşağıdakilerden hangisine yer verilmemiştir?

- A) Farz bir ibadet olduğuna
- B) Yoksulları mutlu ettiğine
- C) Zenginlerce yerine getirildiğine
- D) Fakirin, zengin malındaki hakkı olduğuna

9. Ertuğrul : Yağmurun ve karın yağması
 Zehra : Güneş ve ayın hareket etmesi
 Muhammet : Gece ve gündüzün birbirini takip etmesi
 Nesrin : Depremde çürük yapıların yıkılması

Buna göre, Allah'ın herşeyi bir ölçüye göre yaratmasıyla ilgili hangi öğrencinin verdiği örnek yanlıştır?

- A) Nesrin B) Zehra
 C) Muhammet D) Ertuğrul

10.



Bu soruya aşağıdaki öğrencilerden hangisi doğru cevap vermiştir?

- A) Amca-Hala B) Dede-Baba
 Merve Ahmet
 C) Dayı-Teyze D) Ağabey-Abla
 Ayla Mehmet

11. Din Kültürü ve Ahlak Bilgisi öğretmeni, Hakan'a "Yardımlaşma Kurumlarımız" konulu bir performans ödevi verdi.

Buna göre Hakan'ın ödevinde aşağıdakilerden hangisi yer almaz?

- A) Sosyal Yardımlaşma ve Dayanışma Vakfı
 B) Türkiye Diyanet Vakfı
 C) Tema Vakfı
 D) Kızılay

12. Kerem ve Selin hac ibadetinin bireysel ve toplumsal etkisi hakkında babalarıyla tartışıyorlardı. Kerem bireysel, Selin ise haccın toplumsal faydalarını savunuyordu.

Aşağıdakilerden hangisi Selin'in savunacağı fikirlerden biridir?

- A) Kişi Allah'ın verdiği nimetlere şükreder.
 B) Kişi, tövbe eder ve günahlarından arınır.
 C) Kişi, Allah'ın emrini yerine getirerek mutlu olur.
 D) Kişi, farklı toplumlardan insanlarla tanışıp dostluklar kurar.

13. Aşağıdaki hadislerden hangisi zekât ya da sadakanın toplumsal yönü ile ilgili değildir?

- A) “Sadaka vermek malı eksiltmez.”
- B) “Komşusu aç iken kendisi tok yatan olgun bir mümin değildir.”
- C) “Kişi kardeşine yardım ettiği sürece Allah da ona yardım eder.”
- D) “Başkalarına zarar verecek bir şeyi yoldan kaldırmak da sadakadır.”

14. Merve, televizyonda bazı insanların, kurbanlık hayvanlara eziyet edip, kötü davranıldığına ilişkin haberleri izleyince:

- Babacığım! İnsanlar Peygamber Efendimizin şu hadisini bilmiyorlar mı, diye tepki gösterdi.

Buna göre, Merve babasına aşağıdaki hadislerden hangisini hatırlatmış olabilir?

- A) “Bizi aldatan bizden değildir.”
- B) “Birbirinize öfke duyup kin gütmeyin.”
- C) “Merhamet etmeyene merhamet olunmaz.”
- D) “Birbirinizi sevmedikçe tam olarak iman etmiş olmazsınız.”

15. Zeynep okula gelmeyen arkadaşı İrem’e derste işlenen hac konusunu özetlerken aşağıdakilerden hangisini yanlış aktarmıştır?

- A) Allah’ın rızasını kazanmak için yapılır.
- B) Yıl içinde herhangi bir zamanda yapılabilir.
- C) Şartları uygun olan her Müslümana farzdır.
- D) Belirli görevler, belirli mekânlarda yerine getirilir.

16. Nasrettin Hoca, ceviz ağacının altında uzanmış dinleniyordu. Bir bal kabaklarına baktı, bir de koca ceviz ağacındaki küçük cevizlere:

— “Ey yüce Rabb’im, şu incecik kabak sapında kocaman kabağı, koca ceviz ağacında ise küçücük cevizi yaratmışsın!” diye söylenirken bir ceviz tanesi hocanın kafasına düştü. Gözünde şimşekler çakan hoca şöyle dedi:

— “Tövbe Yüce Rabb’im, bir daha senin işine karışmam. Ya kafama ceviz yerine kabak düşseydi, halim ne olurdu!”

Bu fıkrada vurgulanan ana fikir aşağıdakilerden hangisidir?

- A) Allah’ın işine karışılmaz.
- B) Allah herşeyi bilir ve gözetir.
- C) Allah’ın herşeyi yapmaya gücü yeter.
- D) Allah herşeyi bir ölçüye göre yaratmıştır.

17. Zekâtın veriliş miktarı bakımından aşağıdakilerden hangisi diğerlerinden farklıdır?

- A) Koyun ve keçi
- B) Altın ve gümüş
- C) Toprak ürünleri
- D) Para ve menkul değerler

18. Zekâtın nasıl verilmesi gerektiğiyle ilgili bir afiş hazırlayan Ömer'in, afişini desteklemek için aşağıdaki ayet veya hadislerden hangisini kullanması beklenir?

- A) "Öyleyse yetimi sakın üzme! İsteyeni sakın azarlama!" (Duhâ suresi, 9. 10. ayetler)
- B) "Kardeşini güleryüze karşılamana da bir iyiliktir." (Hadis-i Şerif)
- C) "Gözleri görmeyene yardım etmen de bir sadakadır." (Hadis-i Şerif)
- D) "Sevdiğiniz şeylerden (Allah yolunda) harcamadıkça iyiye erişemezsiniz." (Âl-i İmrân suresi, 92. ayet)

19. Hac ibadeti yerine getirilirken, Hacer annemizin, oğlu İsmail için su arayışının sembolik olarak canlandırılmasını ifade eden kavram aşağıdakilerden hangisidir?

- A) Sa'y
- B) Tavaf
- C) Vakfe
- D) İhram

20. Bir insanın kendi isteğiyle Allah rızası için yaptığı her türlü yardım ve iyiliğe sadaka denir. Sadakada miktar ve zaman sınırlaması yoktur. Ayrıca sadaka verecek kişinin zengin olması da gerekmez.

Aşağıdakilerden hangisi bu açıklamaya uygun bir örnek oluşturur?

- A) Beraber proje ödevi hazırlamak
- B) Arkadaşı ile aynı sırayı paylaşmak
- C) Takım oyununu sahaya yansıtmak
- D) Hasta arkadaşını hastaneye götürmek

TEST BİTTİ.

CEVAPLARINIZI KONTROL EDİNİZ.

**28 KASIM 2013 TARİHİNDE YAPILAN 8. SINIF I. DÖNEM
DİN KÜLTÜRÜ VE AHLAK BİLGİSİ DERSİ ORTAK SINAVI
“A” KİTAPÇIĞI CEVAP ANAHTARI**

DİN KÜLTÜRÜ VE AHLAK BİLGİSİ

1. C
2. B
3. B
4. D
5. D
6. A
7. C
8. D
9. A
10. B
11. C
12. D
13. A
14. C
15. B
16. D
17. C
18. A
19. A
20. D



T.C.
MİLLÎ EĞİTİM BAKANLIĞI

A
KİTAPÇIK TÜRÜ

8. SINIF I. DÖNEM
İNGİLİZCE DERSİ
ORTAK SINAVI

29 KASIM 2013 Saat: 12.00

Adı ve Soyadı :

Sınıfı :

Öğrenci Numarası :

ÖĞRENCİLERİN DİKKATİNE!

1. Sınıf öğrenci yoklama listesinde belirtilen sınıfta ve sıra numarasında oturmanız gerektiğinden durumunuzu kontrol ediniz.
2. Bu sınavda cevaplayacağınız soru sayısı 20, sınav süreniz 40 dakikadır.
3. Sınav süresince dışarı çıkılmayacaktır.
4. Sınav sırasında sözlük, hesap makinesi, saat fonksiyonu dışında özellikleri bulunan saat veya çağrı cihazı, cep telefonu, telsiz, radyo ve bilgisayar özelliği bulunan elektronik cihazları yanınızda bulundurmanız hâlinde sınavınız geçersiz sayılacaktır.
5. Soruları ve sorulara verdiğiniz cevapları, yanınızda götürmek amacıyla kaydetmeyiniz; hiçbir şekilde dışarı çıkarmayınız.
6. Cevap kâğıdınızı sınav süresince hiçbir öğrencinin göremeyeceği şekilde önünüzde bulundurunuz.
7. Sınavın değerlendirilmesi aşamasında, bilgisayar ortamında yapılan kopya analizinde, ikili veya toplu kopya tespiti ve başka adayın sınav evrakını kullanmanız durumunda sınavınız geçersiz sayılacaktır.

CEVAP KÂĞIDI VE SORU KİTAPÇIĞI İLE İLGİLİ AÇIKLAMALAR

1. Cevap kâğıdınızdaki bilgilerin doğruluğunu kontrol ediniz ve cevap kâğıdınızı silinmeyen bir kalemle imzalayınız.
2. Cevap kâğıdındaki bilgiler size ait değilse veya cevap kâğıdı kullanılmayacak durumdaysa sınav görevlilerinin temin edeceği yedek cevap kâğıdına kimliğinizle ilgili bilgileri açıklamalar doğrultusunda yazınız ve kodlayınız.
3. Cevap kâğıdı üzerindeki kodlamaları kurşun kalemle yapınız.
4. Değiştirmek istediğiniz bir cevabı, yumuşak silgiyle cevap kâğıdını örselemeden temizce siliniz ve yeni cevabınızı kodlayınız.
5. Kitapçık türünü cevap kâğıdınızdaki ilgili alana kodlayınız. Bu kodlamayı yapmadığınız veya yanlış yaptığınız takdirde sınavınızın değerlendirilmesi doğru yapılamayacaktır.
6. Cevaplarınızı, cevap kâğıdındaki ilgili soru numarasını dikkate alarak yuvarlağın dışına taşırmadan kodlayınız.
7. Soru kitapçığının sayfalarını kontrol ediniz, baskı hatası var ise değiştirilmesini sağlayınız.
8. Soruların çözümü için size ayrıca boş kâğıt verilmeyecektir. Soru kitapçığının içindeki boş alanları çözümleriniz için kullanabilirsiniz.
9. Cevaplamaya istediğiniz sorudan başlayabilirsiniz. Cevabını bilmediğiniz sorular üzerinde fazla zaman kaybetmeden diğer sorulara geçiniz. Zamanınız kalırsa bu sorulara daha sonra dönebilirsiniz.
- 10 Soru kitapçığı üzerinde yapıлып cevap kâğıdına işaretlenmeyen cevaplar değerlendirme işlemine alınmayacaktır.
11. Sınav puanınızın hesaplanmasında sadece doğru cevaplarınız dikkate alınacaktır.
12. Sınav bitiminde, soru kitapçığı ve cevap kâğıdını salon görevlilerine teslim ediniz.

BAŞLAYINIZ DENİLMEYEN SORU KİTAPÇIĞINIZI AÇMAYINIZ.

8. SINIF İNGİLİZCE TESTİ 2013

1-11. sorularda boş bırakılan yere uygun gelen kelime ya da ifadeyi işaretleyiniz.

1. While Ahmet was driving to work, he hit a tree by the road. He was because there was no damage to his car.

- A) sad
C) upset
- B) lucky
D) careful

2. Rihanna is my favourite pop singer. I like her costumes because they are very

- A) ugly
C) selfish
- B) friendly
D) trendy

3. Semih: I could speak when I was six months old.

Berk : I didn't know that!

- A) Absolutely right!
B) You are wrong.
C) Incredible!
D) Yes, I do.

4. Canan: Are you coming with us to the cinema?

Tolga : I don't have anything better to do.

- A) Why not?
C) Absolutely no!
- B) I'm afraid I can't.
D) Certainly not!

5. Ayşe: I have a lot of homework to do.

Ali : I'll help you if you want.

Ayşe:

- A) What a pity!
B) You're welcome.
C) Congratulations!
D) Great, thanks a lot.

6. Aydın: I think girls aren't interested in sports. They only care about fashion and wearing beautiful clothes.

Aslı : Many young girls are crazy about sports.

- A) That's a good idea.
B) I disagree with you.
C) Yes, that's right.
D) Yes, absolutely.

7. Hakan: My family is planning to move to a new city next year. I'll miss my friends here.

Cemre: Don't worry. You are a very social boy and you'll easily there.

- A) make a choice
- B) get some advice
- C) make new friends
- D) help a few people

8. Emel: I'm suffering from dandruff.

İrem : Sure. First of all you should use a special shampoo. You should rinse your hair several times after shampooing and you should use warm water.

- A) Should I change my hair style?
- B) May I borrow your moisturizer?
- C) Do you use hair cream every day?
- D) Can you give me a piece of advice?

9. Akın :

Osman: I usually go to our village with my family. We have a nice time there. I really love farm life and animals.

- A) What do you generally do at weekends?
- B) When do you usually visit your village?
- C) Which animals have you got in your farm?
- D) What do you take with you for the animals?

10. Mother: You look sad. What is the matter?

Selin : I lost my favourite necklace. I can't find it anywhere.

Mother:

Selin : Really? Mum, you're great!

- A) Good heavens! It is a gift from your dad.
- B) Sweetie, you should be more careful.
- C) Don't worry. It is under your bed.
- D) Oh dear! It was so beautiful.

11. Özgür : Excuse me.

Ahmet : I am sorry. I don't know.

- A) How can I go to Star Village?
- B) Can I borrow your car?
- C) How can I help you?
- D) Can you stay with me?

12.

In 2000	Ayça	Cenk	Funda	Betül
Ride a bicycle	X	X		
Play the guitar	✓		✓	X
Cook dinner		✓	X	X

(✓ = Yes X= No)

Tabloya göre aşağıdakilerden hangisi söylenemez?

- A) Cenk couldn't ride a bicycle but he could cook dinner.
 B) Ayça couldn't ride a bicycle but she could play the guitar.
 C) Betül couldn't play the guitar but she could cook dinner.
 D) Funda couldn't cook dinner but she could play the guitar.

13.

If you have skin problems, follow these tips:

- See a dermatologist.
- Drink two litres of water a day.
- Don't use any chemical products.
- Prefer fresh fruits and vegetables to fast food.

Yukarıda verilen bilgilere göre aşağıdakilerden hangisi söylenebilir?

- A) If you have skin problems, you should eat fast food.
 B) If you use chemical products, you will have a better skin.
 C) If you want to have a healthy skin, don't prefer vegetables.
 D) If you don't drink enough water, you will have skin problems.

14.

From: ece@englishmail.com

Date: Fri, 29 October

To: sevgi@englishmail.com

Subject: Re: Hello

Dear Sevgi,

Thank you for your lovely e-mail.

I'm happy that everything is OK there.

You know I have a new life here. I sometimes feel lonely. I also have some problems with my neighbours. They are nice but noisy people. I warned them many times but they didn't care. What should I do? Can you give me some advice?

Love, Ece.

Yukarıda verilen elektronik postada boş bırakılan yere aşağıdakilerden hangisi gelmelidir?

- A) How nice to hear from you again.
 B) I'm looking forward to hearing from you.
 C) I think you sound unhappy in your e-mail.
 D) I hope your family and you're OK there.

15-16-17. soruları aşağıdaki parçaya göre cevaplayınız.

I had an interesting dream last night. I was lying on the beach on a sunny day. The kids were playing on the sand. Suddenly I heard a scream. It was a little girl in the sea. At first I thought she was drowning. She shouted again, "Help! Shark, Shark!" I jumped into the sea to save her. A shark was coming towards us. I was trying to catch her, but I couldn't. Surprisingly, a giant bird appeared above us. It took us to the beach. Then I woke up when Mum called my name: "Ömer!".

15. Why did the little girl scream?
Because

- A) she was drowning.
- B) it was a sunny day.
- C) she saw a shark in the sea.
- D) there was a giant bird in the sky.

16. Who saved Ömer and the little girl?

- A) The bird
- B) The kids
- C) The shark
- D) The mother

17. Why did Ömer wake up?
Because.....

- A) a giant bird took them to the beach.
- B) some kids were shouting near the sea.
- C) his mother called his name.
- D) the little girl screamed.

18-19-20. soruları aşağıdaki parçaya göre cevaplayınız.

My favourite pop star is David Black. He's a pop star and a songwriter. He's young and handsome. He's 184 cm tall. He's from London. He was born on 8 April 1980. He's in his thirties. He has got short brown hair and brown eyes. He's talkative and funny. He likes making jokes. He loves going to the cinema with friends. He loves his job because music makes him happy.

18. What does David Black look like?

- A) He's young and good-looking.
- B) He likes going to the cinema.
- C) He is talkative and funny.
- D) He likes making jokes.

19. Why does he like his job?
Because

- A) he makes a lot of money.
- B) singing makes him happy.
- C) he's a famous pop star.
- D) people love him a lot.

20. What does he like doing in his spare time?

- A) He likes dancing.
- B) He likes doing sports.
- C) He likes playing chess.
- D) He likes watching films.

TEST BİTTİ.
CEVAPLARINIZI KONTROL EDİNİZ.

**29 KASIM 2013 TARİHİNDE YAPILAN 8. SINIF I. DÖNEM
İNGİLİZCE DERSİ ORTAK SINAVI
“A” KİTAPÇIĞI CEVAP ANAHTARI**

İNGİLİZCE

1. B
2. D
3. C
4. A
5. D
6. B
7. C
8. D
9. A
10. C
11. A
12. C
13. D
14. B
15. C
16. A
17. C
18. A
19. B
20. D